

10. teden 25. 5. - 29. 5. 2020

8. A, B, C

Pozdravljeni osmošolci!

Ali ste že pomislili, da nismo bili v šolski zgradbi več kot dva meseca, več kot med poletnimi počitnicami?

V preteklih devetih tednih učenja na daljavo smo se vsi že veliko naučili o uporabi orodij za delo na daljavo in vsak dan spoznamo še kaj novega.

Vsi že poznamo [Please join Zoom meeting in progress.](#)

Pri predmetu tehnika in tehnologija ste predelovali in utrjevali učno snov o motorjih, elementih za prenos gibanja, elementih, ki omogočajo spremembo oblike gibanja in o kovinah.

V preteklih dveh tednih ste doma izdelovali miselne vzorce v zvezi s prej naštetimi temami.

Mnogi ste rešili tudi dodatne naloge, ki so zahtevale poglobitev znanja in uporabo pridobljenih vsebin na novih primerih.



Pohvaljeni!



SKLOPKA

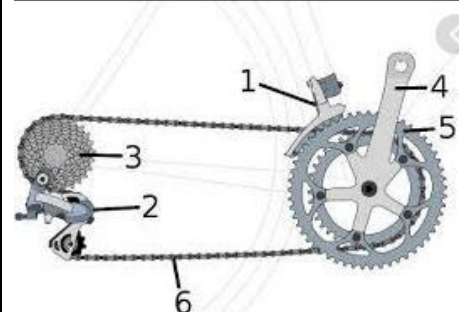

PRESTAVE PRI KOLESU

V tem tednu bom nadaljevala z ocenjevanjem vaših izdelkov in pošiljanjem povratnih informacij.

Učenci, ki morate pridobiti še veliko ocen pri drugih predmetih se v tem tednu lahko bolj posvetite tem predmetom.

Ker letos obravnavamo kovine kot gradivo, ste vabljeni, da v prihodnjih tednih izdelate še kakšen uporaben ali okrasen izdelek po lastni zamisli iz odpadnih kovin (pločevinke pijač, konzerve živil, žica....)

Uspešno delo vam želiva,

učiteljica Andreja in učitelj Janko

Janko Mesarič mesaric.janko@guest.arnes.si

Andreja Jež andreja.jez@guest.arnes.si